

安裝多通道進片器 (MFF)

在使用多通道進片器 (MFF) 前，您必須先將多通道進片器安裝在您的掃描器上。請參考本說明中的安裝步驟與圖示，將多通道進片器正確地安裝在掃描器上。

1. 打開包裝

打開包裝並檢視下列所示配件是否齊全。

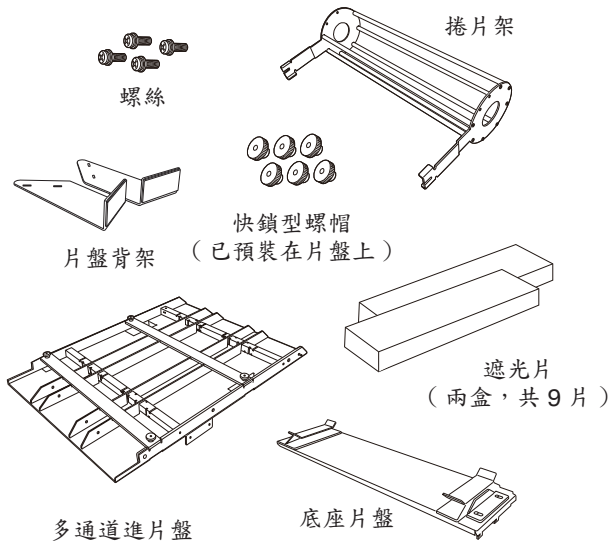

2. 鎖上片盤背架

1. 將 [多通道進片盤] 平放或側立在堅固、平坦的表面上。然後，找到位於片盤兩側的螺絲孔。
2. 將 [片盤背架] 的孔洞對準螺絲孔，然後將螺絲穿過背架的孔洞插入片盤的螺絲孔，將兩個背架分別鎖緊固定在片盤的兩側。

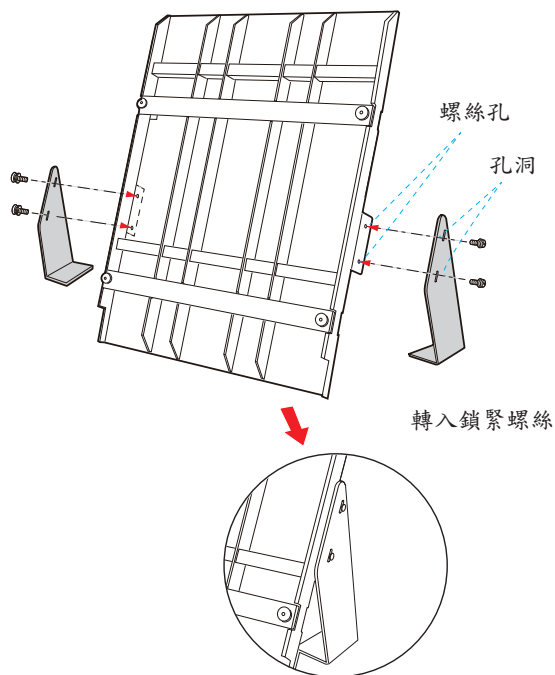

3. 安裝捲片架

1. 小心地抬起 [捲片架]，並找到捲片架架臂底端的凹口。
2. 再找到 [多通道進片盤] 兩側突出的軸柱；然後，將捲片架架臂上的凹口卡入突出的軸柱。

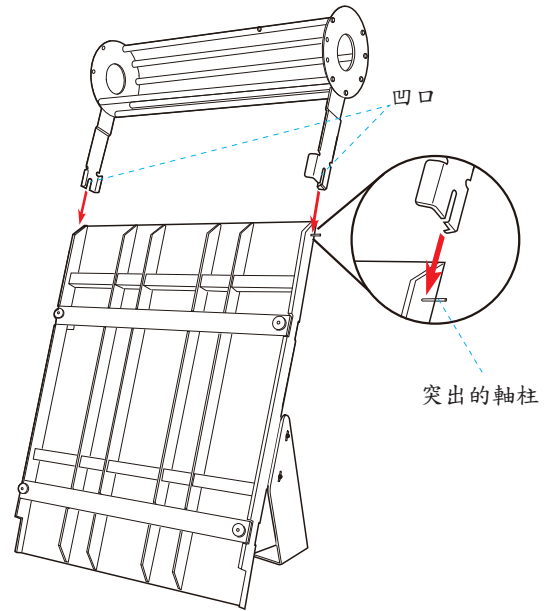

3. 完成後，將兩個 [快鎖型螺帽] 分別鎖緊在盤片兩側突出的軸柱上，以確保 [捲片架] 安穩地固定在片盤的頂端。

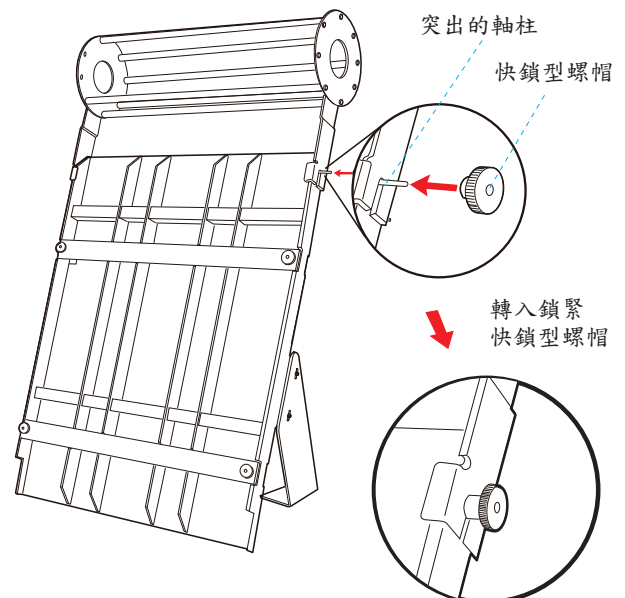

4. 安裝底座片盤

1. 安裝 [底座片盤] 前，請確認掃描器無安裝任何進片盤。如果有，請先移除。
2. 找到位於掃描器前方上面的四個孔洞。

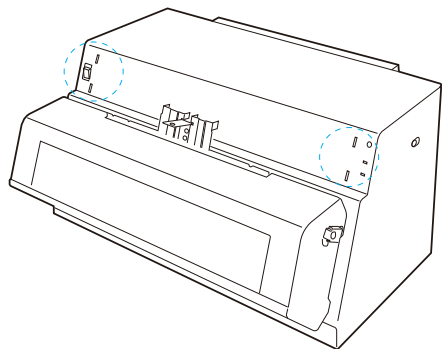

3. 將底座片盤背面的掛鉤對準孔洞插入，然後將片盤向下推以卡入到位。

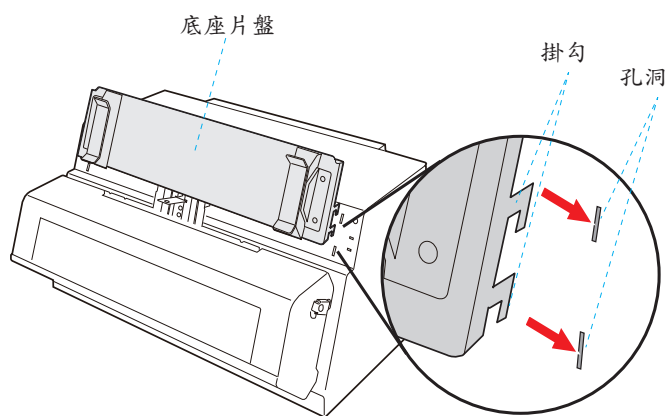

掛勾對準孔洞插入壓下

4. 最後，確認 [底座片盤] 已完全地插入到位。

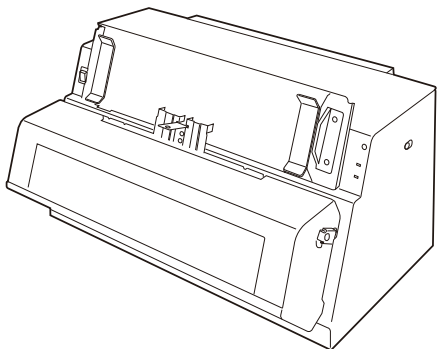

5. 將多通道進片器安裝在掃描器上

1. 找到 [片盤底座] 兩邊的溝槽。
2. 小心地抓穩 [多通道進片器] 的左右兩側，將片盤沿者片盤底座的溝槽，平行地插入底座直到卡住為止。

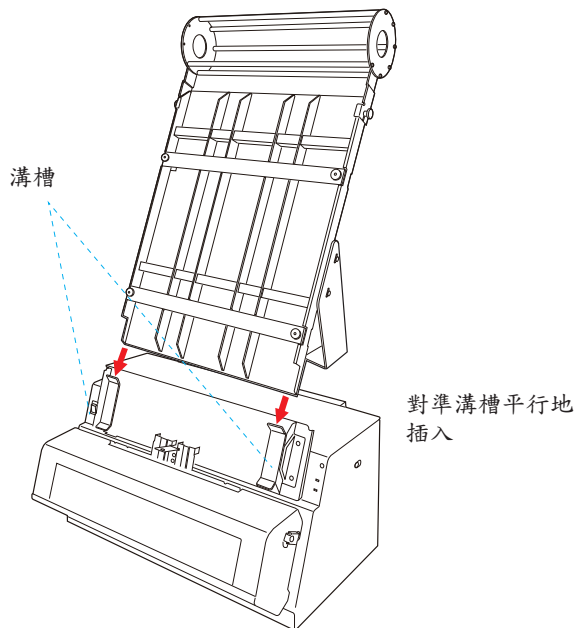

3. 最後，檢查兩個 [片盤背架] 是否緊貼在掃描器的上方平台，以確保組裝好的多通道進片器穩定地安裝在掃描器上。

視需要，鬆開螺絲並改變螺絲在孔洞的位置，可以適度調整 [片盤背架] 在掃描器上的傾斜角度。

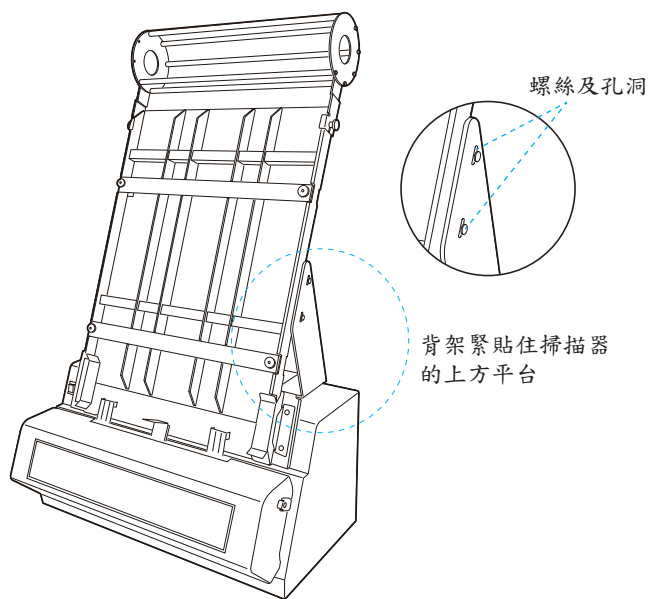

注意：關於掃描器搭配多通道進片器的使用方法與軟體操作說明，請參閱光碟片中的掃描器使用手冊。