

Guía de inicio rápido

Pasos sencillos para empezar

1 Desembalar el contenido

Desembale el digitalizador y compruebe si se incluyen los componentes principales.

1. Medi-7000
2. Bandeja de salida (porción principal)
3. Porción extensora de la bandeja de salida
4. Bandeja de carga
5. Cable de alimentación
6. CD de software
7. Cable USB de alta velocidad

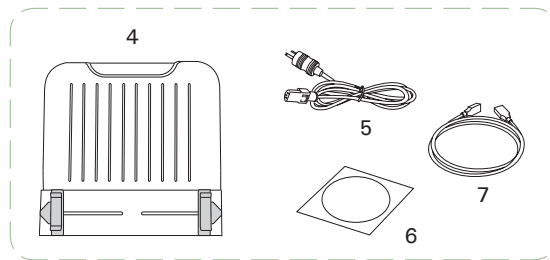
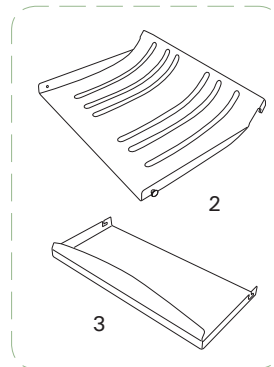
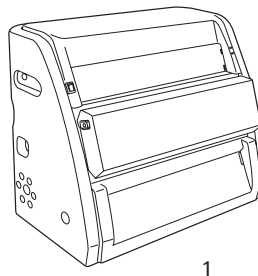

2 Instalar el software

Importante: Antes de conectar el digitalizador es necesario instalar el software. Cierre todos los programas abiertos y desactive las utilidades antivirus antes de instalar el software.

- A. Encienda el equipo.
- B. Inserte el CD-ROM de Microtek en la unidad de CD-ROM y siga las instrucciones que aparecen en pantalla para instalar el controlador y el software.
- C. Reinicie su PC cuando termine la instalación.

NOTA: Si no aparece automáticamente la pantalla de instalación, haga doble clic en estos elementos: "Mi PC"; el icono del CD-ROM; y, a continuación, cdsetup.exe para iniciar el programa de instalación.

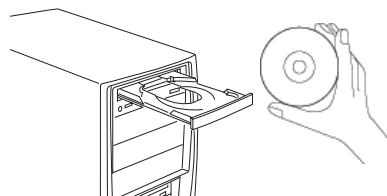

3

Instale el digitalizador

Instale la bandeja de carga

- A. Busque dos conjuntos de orificios para la bandeja de carga en cada extremo de la parte frontal superior del digitalizador.
- B. Inserte y presione ambos laterales de la bandeja de carga en los orificios del compartimento, asegurándose de que la bandeja de carga quede insertada con un chasquido.

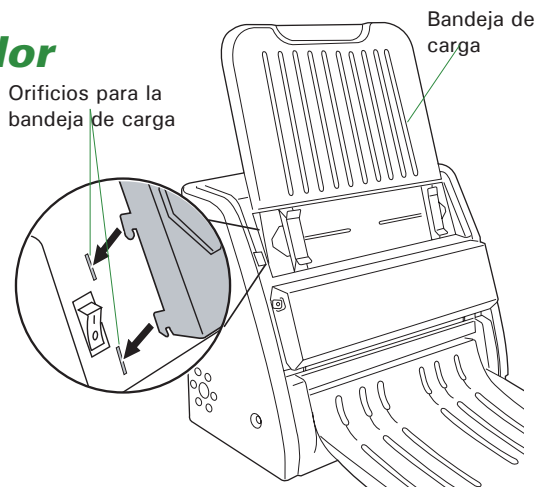

Instale la bandeja de salida

- A. Busque dos conjuntos de orificios para la bandeja de salida en cada extremo de la parte frontal inferior del digitalizador.
- B. Acople la porción extensora a los orificios del compartimento de la bandeja de salida, asegurándose de que la porción extensora quede insertada con un chasquido.
- C. Inserte y presione ambos laterales de la bandeja de carga en los orificios del compartimento, asegurándose de que la bandeja de carga quede insertada con un chasquido.

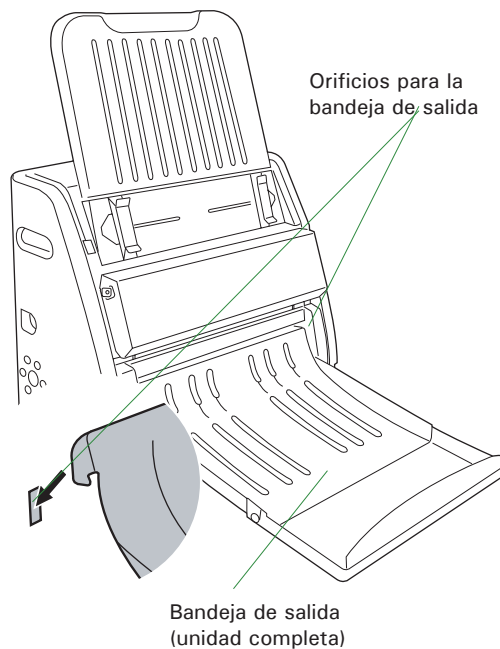
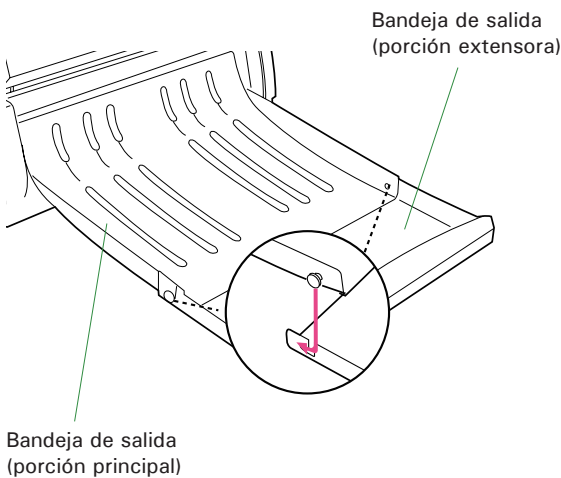

4 **Conecte el digitalizador**

Al cable de alimentación

- A. Conecte el cable de corriente al lateral izquierdo del digitalizador.
- B. Enchufe un extremo del cable de corriente en una toma de alimentación eléctrica mural o en otra fuente de alimentación eléctrica.

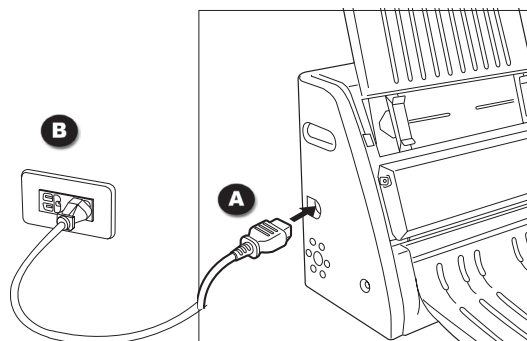

Al cable USB de alta velocidad

- C. Conecte un extremo del cable USB de alta velocidad al ordenador.
- D. Conecte el otro extremo del cable de alta velocidad al puerto USB del digitalizador, ubicado en el lateral izquierdo del digitalizador.

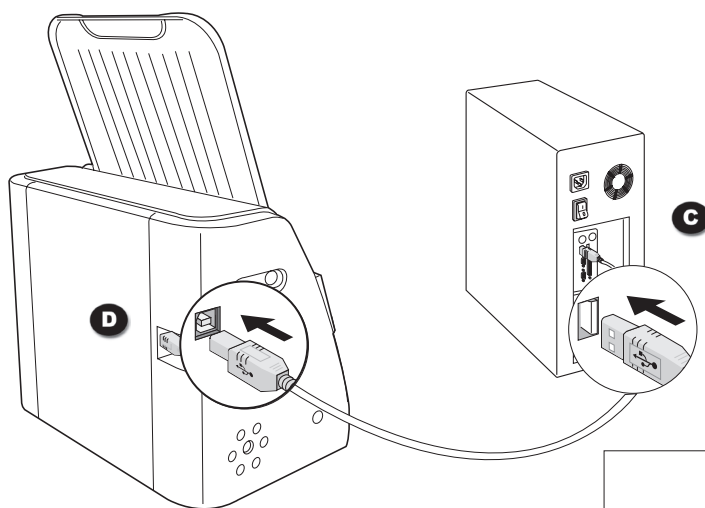

- E. Disponga el interruptor de encendido, ubicado en el panel frontal izquierdo del digitalizador, en la posición "On"; una vez que el escáner sea detectado por el sistema, las luces LED del panel frontal se iluminarán; desde ese momento, el digitalizador estará listo para digitalizar.

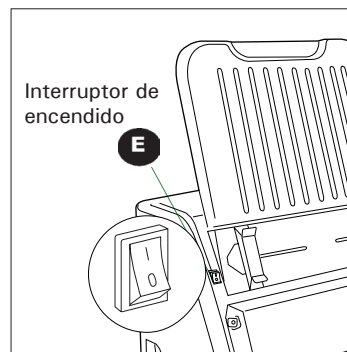

Conceptos básicos sobre la digitalización

Aviso: No coloque más de un trozo de película de rayos X en la bandeja de carga, ya que dañaría la película original durante el proceso de carga.

1. Iniciar ScanWizard Medi

Para iniciar ScanWizard Medi como programa independiente, haga doble clic en el icono ScanWizard Medi del escritorio.

Cuando se inicia ScanWizard Medi por primera vez, en la pantalla aparecen automáticamente las ventanas Vista preliminar y Opciones.



2. Cargue la película de rayos X

Inserte la película de rayos X en la bandeja de carga, con el lado que desea digitalizar mirando hacia arriba, y con el extremo superior de la película dirigido hacia arriba.

Deslice la película de rayos X en la bandeja hasta que el borde de la película entre en contacto con el borde inferior de la bandeja de carga.

Una vez que la película es detectada por el digitalizador, ScanWizard Medi reconoce automáticamente la película, realiza un recorte automático y una digitalización de la misma, y guarda la digitalización en la carpeta o aplicación que usted prefiera.

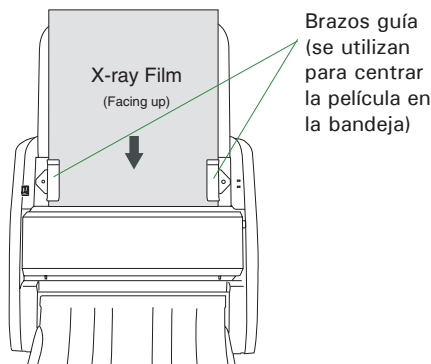

3. Visualice la imagen

Haga doble clic en el icono "Imágenes de MSmart" ubicado en el escritorio, o búsquela en la carpeta que usted haya asignado.

NOTA: Su tarea de digitalización puede ser llevada a cabo automáticamente con sus propias opciones de digitalización. Para obtener información detallada acerca de cómo personalizar sus opciones de digitalización, consulte el Manual del usuario del Medi-7000.

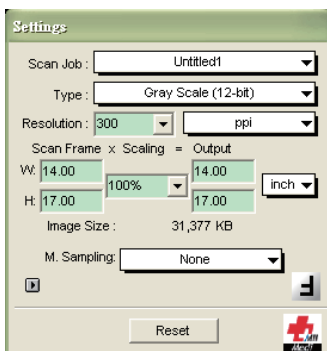

Ventana Opciones

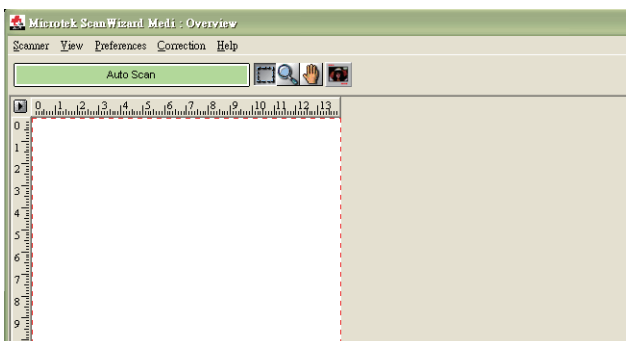

Ventana Vista preliminar

Solucionar atascos de película

1. Abra la cubierta frontal presionando los botones de liberación ubicados en ambos laterales de la cubierta frontal.

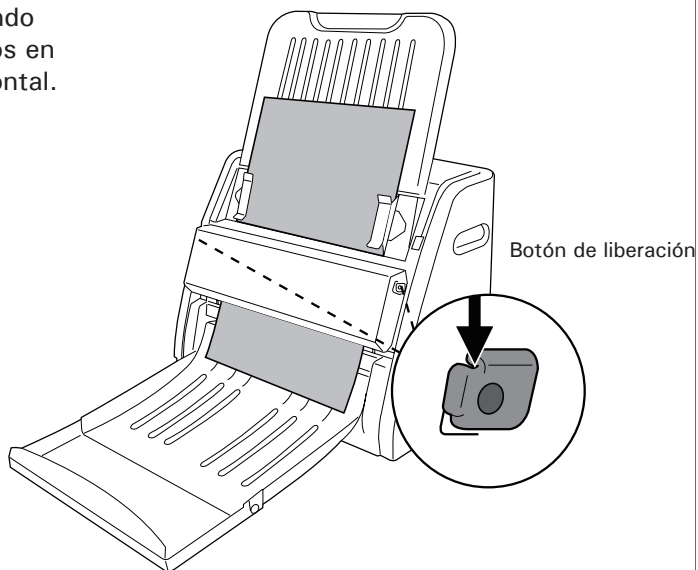

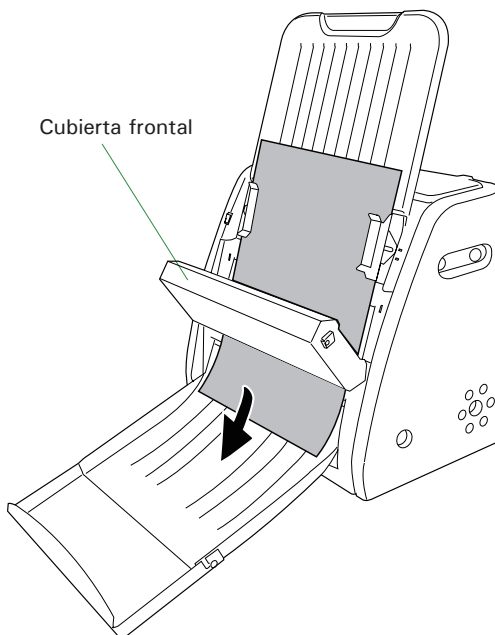

2. Tras abrir la cubierta frontal, deje que la película atascada caiga al interior de la bandeja de salida, y retire la película.

NOTA: Para poder retirar la película atascada del digitalizador, primero debe abrir la cubierta frontal. De lo contrario, la película puede dañarse (si se hace fuerza para retirarla).



¿Problemas?

Los indicadores LED del panel frontal derecho indican el estado del digitalizador.

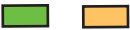
	Todos apagados - El digitalizador está apagado
	Naranja intermitente - Calentando o iniciando la digitalización
	Naranja apagado - Digitalizando
	Todos encendidos - Preparado para digitalizar

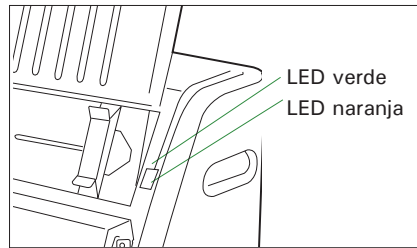

Primero, asegúrese de que ha seguido los pasos de instalación de la manera descrita en esta guía. Después, si su problema aparece enumerado aquí, pruebe con la solución sugerida.

1. No se enciende ninguna luz al encender el digitalizador.

Asegúrese de que el digitalizador está conectado al ordenador y a una fuente de alimentación.

2. Aparece el Asistente para agregar o quitar hardware.

Haga clic en el botón "Cancelar" y cierre ScanWizard Medi Smart. Desconecte el cable USB del ordenador y consulte las instrucciones de instalación de esta guía.

3. Cuando se intenta digitalizar, aparece un mensaje de error que indica "No se encuentran escáneres".

Asegúrese de que el digitalizador está conectado al ordenador y a una fuente de alimentación (véase Paso 4).

Desinstale y vuelva a instalar el software ScanWizard Medi.

4. Tras hacer clic en una digitalización, aparece una pantalla en blanco.

Desinstale y vuelva a instalar el software ScanWizard Medi.

5. Cuando se intenta digitalizar, aparece un mensaje de error que indica "Código -204, Fallo en la lámpara de digitalización o en el circuito del sensor de imágenes. No seleccione vista previa rápida o digitalización en borrador.

Este mensaje de error aparece cuando la luminancia de las lámparas es insuficiente o si se sobrepasa.

Primero haga clic en Aceptar; luego póngase en contacto con un técnico profesional o llame al Departamento de atención al cliente de Microtek para que le ayuden.

¿Necesita ayuda?

Manuales

Si tiene más preguntas o necesita más instrucciones o información, se proporcionan manuales en formato electrónico sobre:

1. Uso del Medi-7000
2. Uso del software de digitalización ScanWizard Medi

Para acceder a los manuales en formato electrónico: Inserte el CD-ROM de Medi-7000 en la unidad de CD-ROM del ordenador. A continuación, busque y haga clic en la opción "Manuales" cuando aparezca en pantalla la ventana del programa de instalación del software. Por último, seleccione y haga clic en el título del manual que desea consultar.

Faltan componentes

Si falta algún componente en la caja, llame al departamento de atención al cliente de Microtek.

Actualizaciones de software y drivers

Cuando termine la instalación del software, si averigua que los drivers y el software instalados no pueden ejecutar su producto o no se pueden ejecutar en su sistema informático adecuadamente, vaya al Servicio de descargas de Microtek en microtek.com/en/download para descargar e instalar cualquier actualización que pueda requerir.

Para obtener información adicional sobre los productos de Microtek, visite nuestra web en: www.microtek.com.

